

A leválasztó lemez pozíciójának beállítása

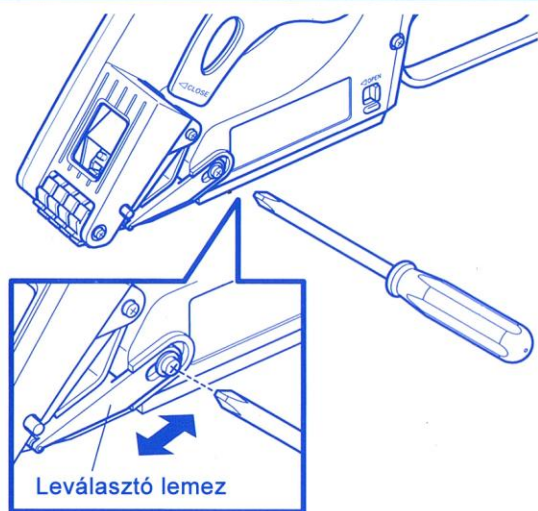

Lehetnek esetek, amikor a leválasztó lemez pozíciójának átállítása szükséges a címkék közötti távolság függvényében. Ha a távolság a címkék között nagy, akkor a leválasztó lemezt előre kell állítani, és ha a címkék között kicsi, akkor a leválasztó lemezt vissza kell húzni. Téglalap alakú címkék esetén a címkék közötti távolság 4 mm-ig állítható.

Fontos. Kör alakú címkék vagy gyengén ragadó címkék esetén a címkék közötti távolság 4 mm-nél kisebbre korlátozódik.

A vezető sín belsejének tisztítása

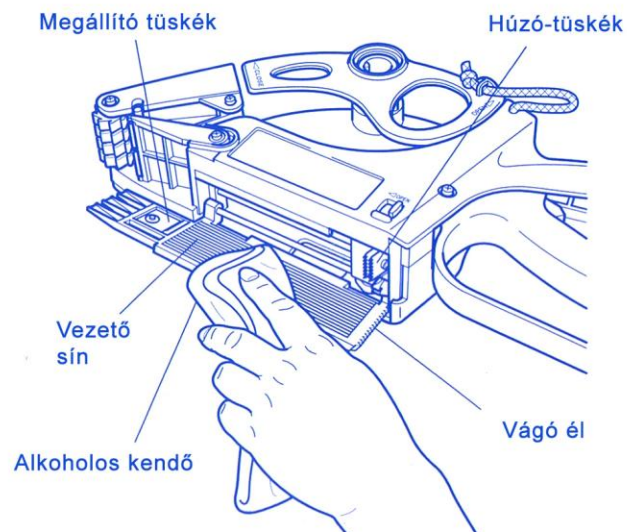

A vezető sín belsejét rendszeresen tisztítsa meg a ragasztó maradékok eltávolítása érdekében, mert a hordozópapír felületéről a címkék ragasztó maradéka átragad a vezetősín belsejére. Használjon puha ruhát metil-alkoholba (metanolba) áztatva a ragasztó maradványok eltávolításához.

Fontos. Lehető legóvatosabban tisztítsa a kiálló hegyes tüskék miatt.

HALLO Label Applicator LA-30/LA-60

Használati útmutató

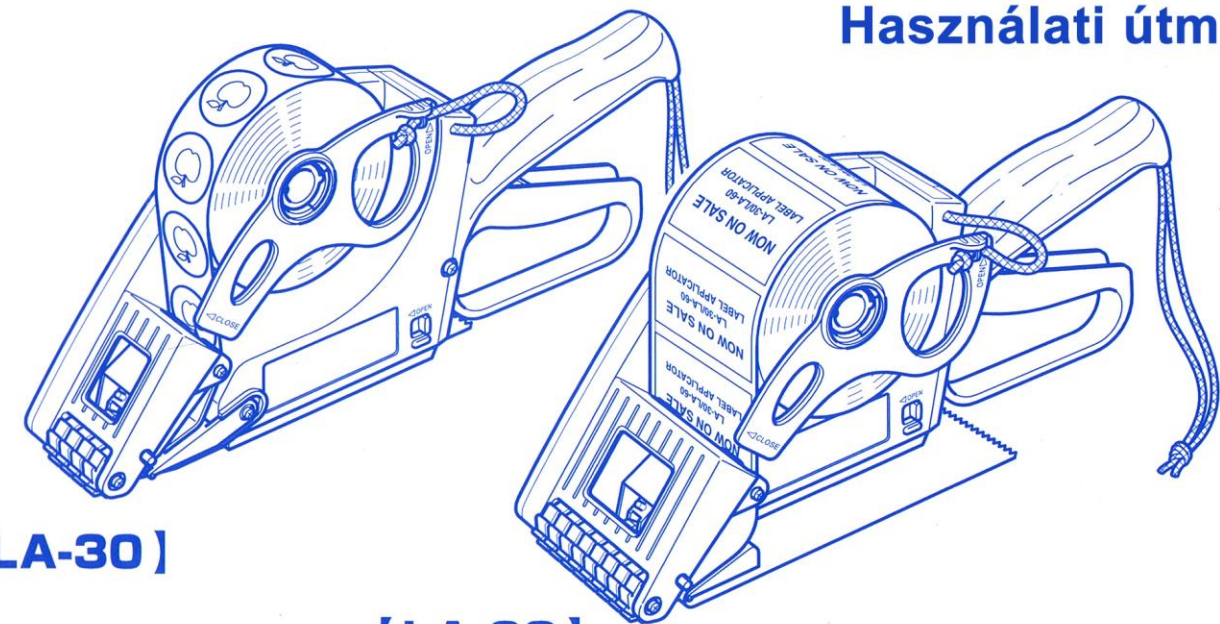

Gyártó:



Shinsei industries co., ltd.
4-12-15, Horifune, Kita-ku, Tokyo 114-0004, JAPAN
TEL: 03-3913-0395
FAX: 03-3913-9607
URL: <http://www.shinseiind.co.jp>

[LA-60]

Importőr:



Digitáltechnika Kft.
9024, Győr, Nagy Imre u. 35. HUNGARY
TEL: +3696-517-500
FAX: +3696-517-501
URL: <http://www.dit.hu>

⚠ Biztonsági figyelmeztetések

- Óvatosan kezelje a készülék belsejét a vágó él, a megállító tüskék és a kiálló húzó tüskék miatt.
- Mielőtt lenyitja a vezető sít, győződjön meg előre, hogy a stopper jobb oldalon áll és biztonságosan rögzítve van.
- A vezető sín kinyitása után sose tegye bele az ujját az egységbe. Figyeljen oda, hogy ne érjen a tüskékhez.

Műszaki adatok

| Tulajdonság | Leírás | | |
|----------------|--|--|--|
| Méret | LA-30 : 285 x 112 x 60 mm (H x M x Sz) LA-60 : 285 x 112 x 94 mm (H x M x Sz) | | |
| Súly | LA-30 : 385 g LA-60 : 410 g | | |
| Címkejellemzők | Címke szélessége | LA-30 : 30 mm szélességhez, hordozópapír 22~35 mm LA-60 : 60 mm szélességhez, hordozópapír 35~64 mm | |
| | Címke hossza | 20~60 mm (Automatikus címkehossz adagolás) (A használható legrövidebb címkehossz 18 mm) | Beépített szerkezet az adagolás hosszának korlátozására (Stopper). |
| | Címke típusa | Etikett-tekerces (címketekerces címkékkel) | Riccellt címketekerces, különleges alakú címkék és speciálisan előállított címkék használatáról konzultáljon a helyi eladóval. |
| | Címke vastagsága | 50-100 µm tartományban elfogadható. Speciális címkékről konzultáljon a helyi eladóval. | |
| | Felcsévélés iránya | A címketekerces kifelé néző címkékkel használható. | Címketekerces befelé néző címkékkel használatáról konzultáljon a helyi eladóval. |
| | Címketekerces maximális külső átmérője | LA-30 : 120 mm (Kb. 72 méter) LA-60 : 100 mm (Kb. 50 méter) | |
| | Tekercestartó magátmérője | Alap: 2,5 cm Mellékelt adapterek: 3,75 cm és 7,5 cm | |

A dizájn és a műszaki adatok értesítés nélkül változhatnak.

A címkefelrakó felépítése

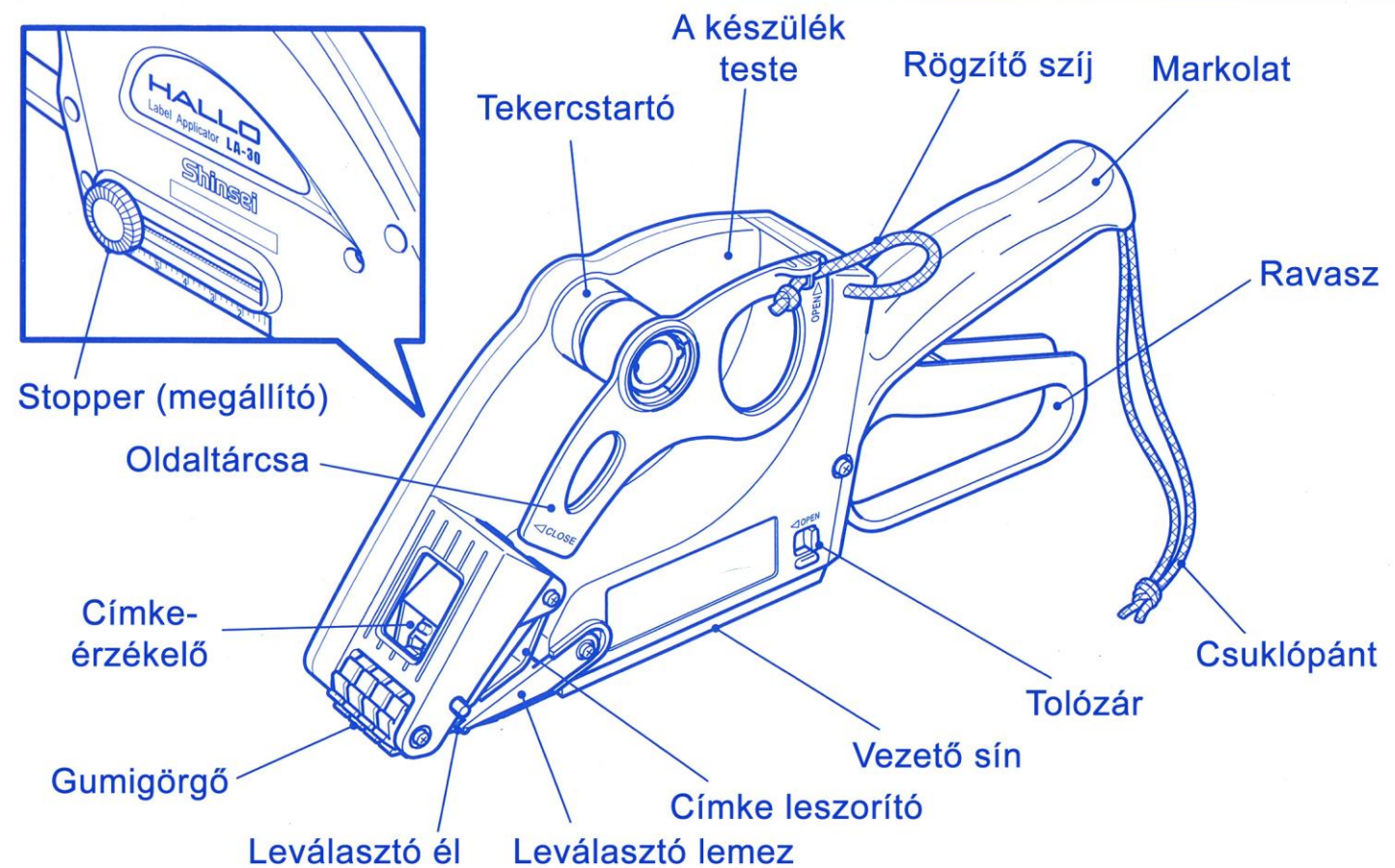

A címketekercs betöltése

1

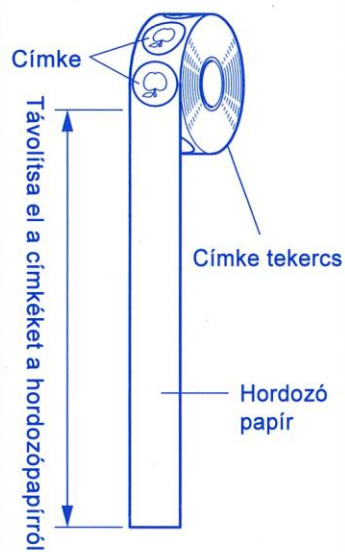

Távolítsa el az első néhány címkét a hordozópapírról a vezető sín hosszának megfelelően.

2

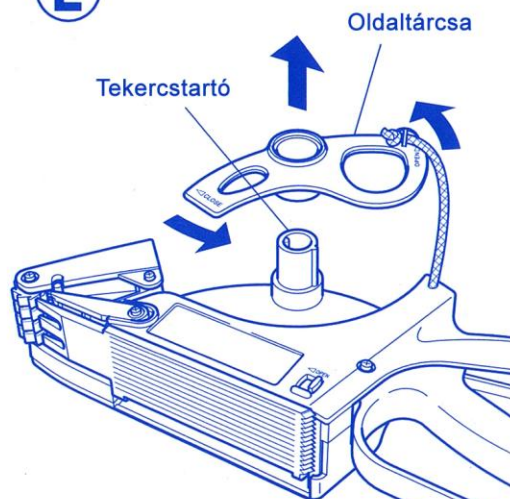

Vegye le az oldaltárcsát a tekercstartóról az óramutató járásával ellentétesen forgatva.

3

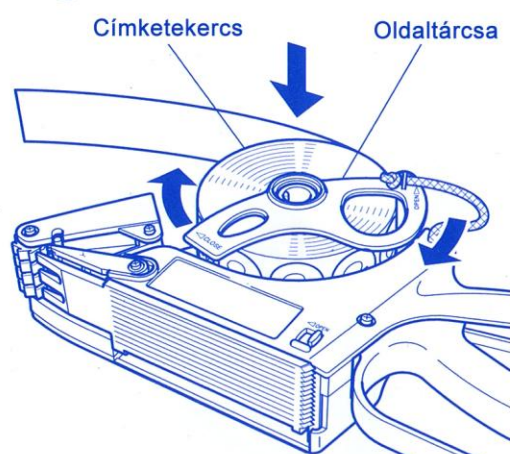

Helyezze a címketekercset a tekercstartóra és tegye vissza az oldaltárcsát az óramutató járásának irányába forgatva.

Fontos:
Ne nyomja neki teljesen az oldaltárcsát a címketekercsnek. Ha megszorul a tekercs, nem lesz tökéletes az adagolás.

4

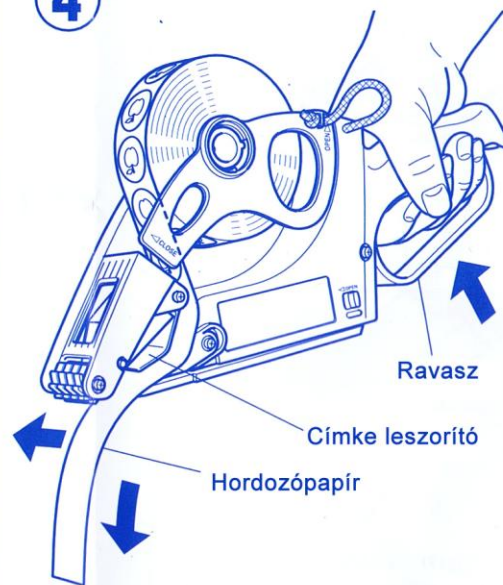

Húzza be a ravaszt, így a címkeérzékelő felemelkedik. Fűzze be a hordozópapírt a címke leszorító alá elég hosszasan, ahogy az ábrán látszik.

5

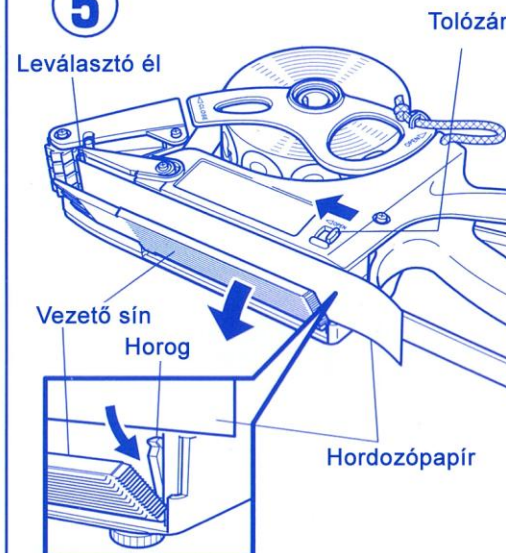

Engedje ki a ravaszt és húzza el a tolózárát, hogy a vezető sín lenyíljon. Hajtsa vissza a hordozópapírt a leválasztó élen és fűzze végig a test és a vezető sín között. A hordozópapír végének a vezető sín és a horog között kell kibújnia.

6

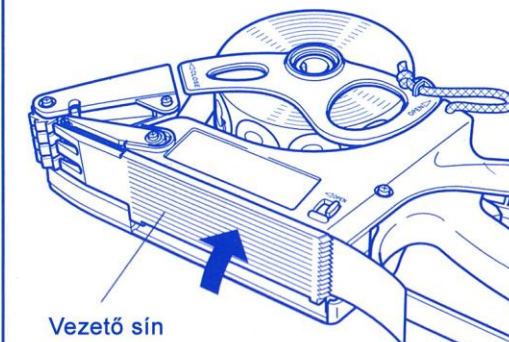

Csukja vissza a vezető sánt, amíg a tolózár be nem kattán.

A címkeadagolás ellenőrzése

7

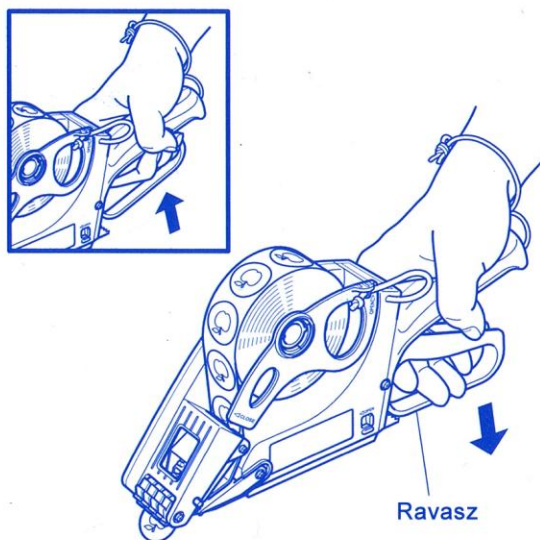

Próbálja ki a címkefelrakót kétszer-háromszor megismételve és ellenőrizze, hogy jó helyen áll-e meg a ravasz.

A stopper pozíciójának beállítása és rögzítése

8

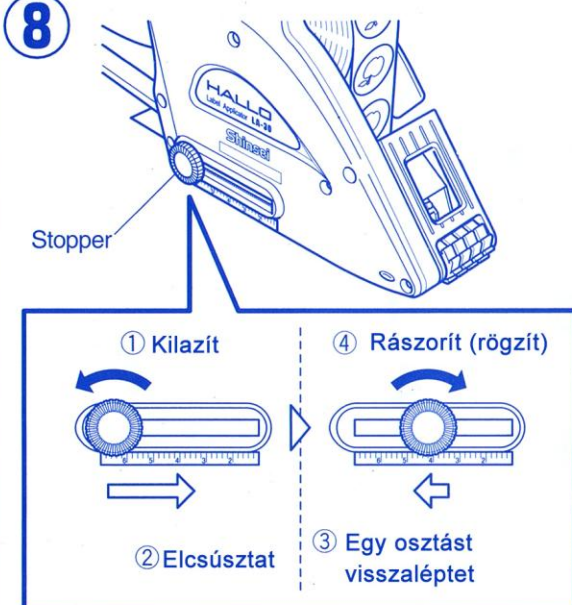

Lazítsa ki a stoppert (kerek fejű csavart) és csúsztassa jobbra, amíg tudja. Léptesse vissza egy beosztást és az ujjával rögzítse.

Fontos:
A stoppert mindig szorosan csavarja be.

A címkék felrakása

9

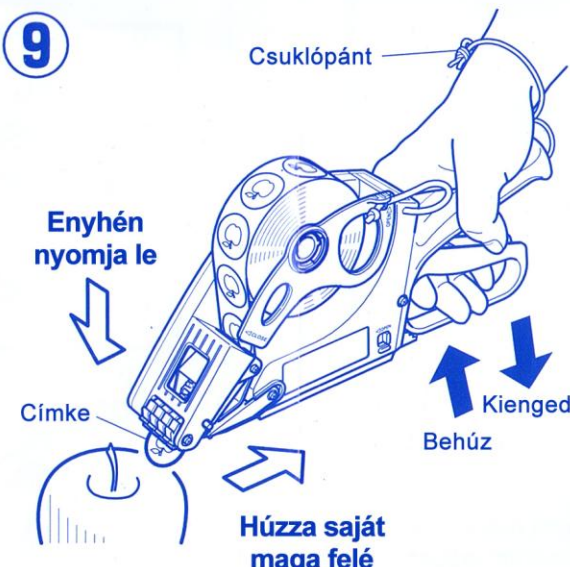

Tépje le a felesleges hordozópapírt a vezető sín végén lévő fogazott vágó él segítségével.

Figyelmeztetés: Soha ne húzza be a ravaszt betöltött címketekercs nélkül, mert az problémát okozhat.

A hordozópapír letétele

10

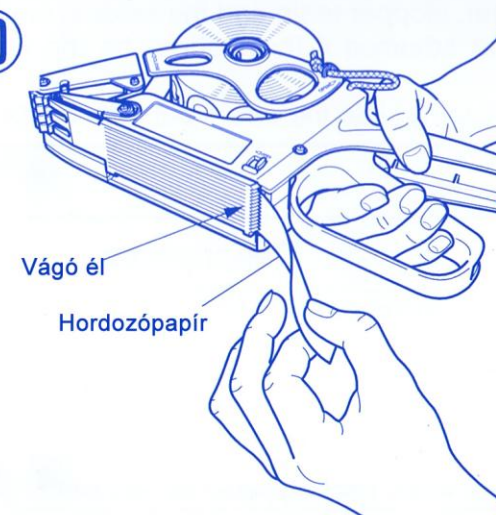

Tépje le a felesleges hordozópapírt a vezető sín végén lévő fogazott vágó él segítségével.

Figyelmeztetések

Ne dobja vagy ejtse le a készüléket. Ne hagyja a készüléket magas hőmérsékletű helyen, mint a főzőlap, ne hogy megsérüljön vagy elromoljon.

A címkeérzékelő pozíciójának beállítása

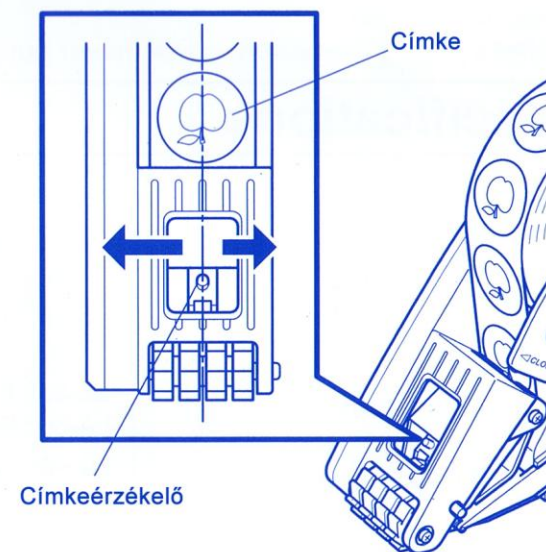

A címkeérzékelőt el lehet mozgatni a címke teljes széltében. Abban az esetben, ha kör alakú vagy a téglalaptól eltérő formájú címkét használ, akkor állítsa a címkeérzékelőt a címke legfelső pontjához.